



**EVOLVIT**

*Time to Evolve*

[www.evolvit.pro](http://www.evolvit.pro)



**HORTALIZA | VEGETABLES | LÉGUMES**



## Table of Contents

<b>FH-T1</b>	<b>3</b>
<b>FH-T2</b>	<b>5</b>
<b>FH-T4</b>	<b>7</b>
<b>AFH-T4</b>	<b>9</b>
<b>AFH-5</b>	<b>11</b>
<b>AFH Compact</b>	<b>13</b>
<b>AFH Cintas</b>	<b>15</b>
<b>AFH Aereo</b>	<b>17</b>
<b>FH-PC</b>	<b>19</b>
<b>FHC</b>	<b>21</b>
<b>AHC</b>	<b>23</b>

[www.evolvit.pro](http://www.evolvit.pro)



# FH-T1

**Máquina suspendida para la recolección de hortalizas**  
**Lift-mounted machine for vegetables harvesting**  
Machine portée pour récolte de légumes



## CARACTERÍSTICAS

- Suspendida al tractor, con ruedas de apoyo.
- Descarga trasera a remolque, con ajuste de inclinación.
- Posibilidad de **selección por calibre y encajado**.
- Sistema de recolección **por cinta**, en ambos laterales.
- Peso en vacío: **2500 kg.**
- Requerimiento tractor: **+90 cv.**
- Peso máximo producto: **6 kg.**
- Se precisa remolque de **dos ejes**.



## FEATURES

- Hitched to the tractor, with support wheels.
- Rear unloading over trailer, with tilt adjustment.
- Possibility of **selection by calibre and boxing**.
- Harvesting **by ribbon** conveyor system on both sides.
- Curb weight: **2500 kg.**
- Tractor requirement: **+ 90 hp.**
- Maximum product weight: **6 kg.**
- Two-axle** trailer required

## CARACTÉRISTIQUES

- Portée aux 3 points du tracteur, avec roues de support.
- Déchargement arrière sur remorque, avec réglage d'inclinaison.
- Possibilité de **sélection par calibre et mise en caisse**.
- Système de récolte à **tapis** convoyeurs de chaque côté.
- Poids à vide : **2500 kg.**
- Puissance tracteur nécessaire : **+90 cv.**
- Poids maximum du produit : **6 kg.**
- Remorque à **deux essieux** requise.





# FH-T1

**+30%**

**CUIDADO Y MEJORA DEL PRODUCTO**  
**CARE AND IMPROVEMENT OF THE PRODUCT**  
 DE SOINS ET D'AMÉLIORATION DU PRODUIT

**+30%**

**RENDIMIENTO DE RECOLECCIÓN (kg/h)**  
**BENEFIT IN COLLECTED PRODUCT (kg/h)**  
 BENEFIC EN RENDEMENT DE RÉCOLTE (kg/h)

**-20%**

**PERSONAL PARA RECOLECCIÓN**  
**STAFF ENGAGED IN COLLECTION**  
 EN PERSONNEL DE RÉCOLTE

## | CONFIGURACIÓN

- Ancho de trabajo: de 12 a 21 m.
- Plegado de los brazos de recolección con 2 o 3 maniobras hidráulicas.
- Canal Principal con 2 maniobras hidráulicas para la regulación de altura e inclinación.
- 600mm o 800mm de ancho.
- Sistema de varillas antivuelco/giro de producto.
- Bandas de PVC con o sin nervios.

## | SETTINGS

- Working width: from 12 to 21 m.
- Folding of the harvesting arms with 2 or 3 hydraulic manoeuvres.
- Main channel with 2 hydraulic manoeuvres for height and tilt adjustment.
- 600mm or 800mm wide.
- Rod system against overturning/product rotation.
- PVC conveyor belts with or without ribs.

## | CONFIGURATION

- Largeur de travail : de 12 à 21 m.
- Repliage des bras de récolte en 2 ou 3 tronçons hydrauliques.
- Canal principal avec 2 tronçons hydrauliques pour ajuster la hauteur et l'inclinaison.
- Largeur 600 mm ou 800 mm.
- Système de tige anti-basculément/rotation du produit.
- Tapis en PVC avec ou sans nervures.



## | Medidas | Machine Size | Dimensions de la machine

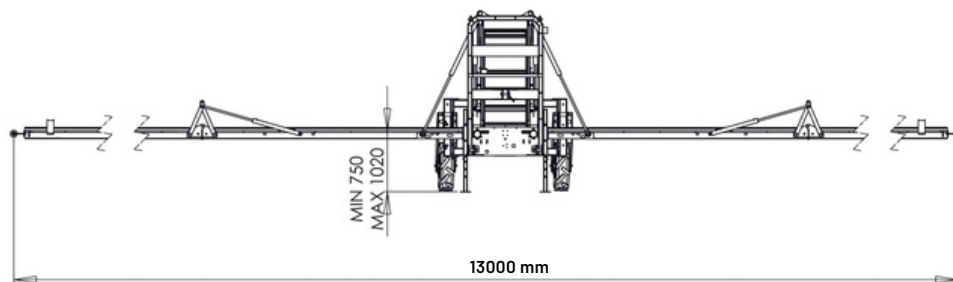
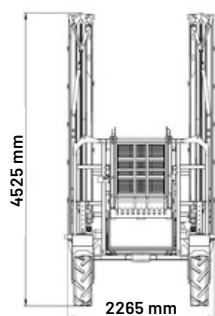





# FH-T2

Para recolección de hortalizas de calibre pequeño  
For small calibre vegetables harvesting  
Pour la récolte de légumes de petit calibre



## CARACTERÍSTICAS

Suspendida al tractor enganchada por los 3 puntos.  
Mejora la seguridad y el rendimiento del personal de recolección.  
Encajado **directo del campo al consumidor**  
eliminando procesos y manipulación.  
Recolección **por cinta**.  
Peso en vacío: **1500 kg**.  
Requerimiento tractor: **+80 cv**.  
Peso máximo producto: **3 kg**.

## FEATURES

3-points **hitch** to the tractor.  
Improves the **safety and performance** of the harvesting personnel.  
Direct packing **from the field to the consumer**  
eliminating processes and handling.  
Conveyor **belt** harvesting.  
Empty weight: **1500 kg**.  
Tractor requirement: **+80 hp**.  
Maximum product weight: **3 kg**.

## CARACTÉRISTIQUES

**Portée** aux 3 points du tracteur.  
Améliore la **sécurité et les performances** du personnel de récolte.  
Emballage **direct du champ au consommateur**  
éliminant ainsi des processus et manipulations.  
Récolte **par tapis** convoyeurs.  
Poids à vide : **1500 kg**.  
Puissance tracteur nécessaire: **+80 cv**.  
Poids maximum du produit : **3 kg**.



	MANUAL	FH-T2 (15m)
<b>Tipo de Producto</b>   Crop   Type de produit	Alcachofa Artichoke   Artichaut	Alcachofa Artichoke   Artichaut
<b>Personas trabajando</b>   Required Staff   Total Travailleurs	12	9
<b>Tractor</b>   Tractor   Chauffeur tracteur	1	1
<b>Recolectores</b>   Harvesting Staff   Opérateurs de récolte	9 p	7 p
<b>Gestión paletización</b>   Crates managing staff   Gestion palettes	2 p	1 p
<b>Tiempo de recolección</b>   Harvesting time   Temps de récolte	1 h	1 h
<b>Kg recogidos</b>   Collected Kg   Kg récoltés	390 kg	390kg

| Ejemplo de productividad  
| Productivity example  
| Exemple de productivité



# FH-T2

+30%

**CUIDADO Y MEJORA DEL PRODUCTO**  
CARE AND IMPROVEMENT OF THE PRODUCT  
DE SOINS ET D'AMÉLIORATION DU PRODUIT

+50%

**RENDIMIENTO DE RECOLECCIÓN (kg/h)**  
BENEFIT IN COLLECTED PRODUCT (kg/h)  
EN RENDEMENT DE RÉCOLTE (kg/h)

-30%

**PERSONAL PARA RECOLECCIÓN**  
STAFF ENGAGED IN COLLECTION  
EN PERSONNEL DE RÉCOLTE

## | CONFIGURACIÓN

- Sistema de recolección por cinta.
- Brazos de 250mm de ancho, Plegado hidráulico en 2 tramos y 1 tramo manual.
- Ancho total 14.000 mm de Banda PVC con Nervios Rectos.
- Mesa Central desmontable de 80cm de altura de recepción para 3 o 4 cajas de 60x40x25cm
- Conexión rápida hidráulicos para conexión con el tractor.
- 4 patas de sujeción con base.
- Mando botonera para gestión de los movimientos.
- Caja imantada a Cabina del tractor, desmontable con pines para cuando se acaba el trabajo.

## | SETTINGS

- Belt conveyor harvesting system.
- 250mm wide arms, hydraulic folding in 2 sections and 1 manual section.
- Total width 14.000 mm of PVC belt with straight ribs.
- Detachable central table of 80cm height for reception of 3 or 4 boxes of 60x40x25cm.
- Hydraulic quick connection for plugging to the tractor.
- 4 supporting legs with base.
- Push-button control for movement management.
- Magnetic box attached to the tractor cab, removable with pins for when the work is finished.

## | CONFIGURATION

- Système récolte par bras avec tapis convoyeurs.
- Bras de 250 mm de large, repliage en 2 tronçons hydrauliques + 1 tronçon manuel.
- Largeur totale de 14.000 mm de bande en PVC avec nervures droites.
- Table centrale démontable de 80cm de hauteur pour y placer 3 ou 4 cartons de 60x40x25cm.
- Branchement hydraulique au tracteur par prises rapides.
- 4 pieds de support avec base.
- Boîtier avec boutons poussoir pour la gestion des mouvements.
- Boîtier aimanté à la cabine du tracteur avec prises à broches pour le démonter à la fin du travail.



## | Medidas | Machine Size | Dimensions de la machine

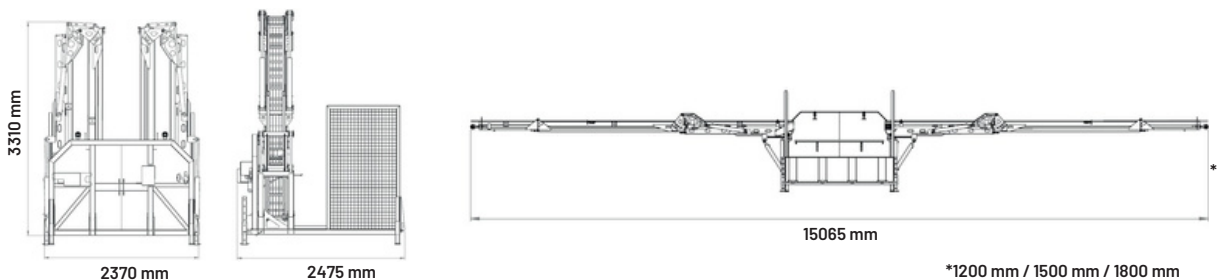



# FH-T4

Máquina arrastrada para la recolección  
Dragged machine for harvesting Machine  
traîné par tracteur pour la récolte



## CARACTERÍSTICAS

**Equipo arrastrado** con bomba en la toma de fuerza.  
Sistema de recolección individual **por cintas acolchadas** de alta calidad.  
**80/90** frutos por minuto.  
Sistema de **descarga lateral** a remolque.  
Altura regulable **hidráulicamente**.  
Peso en vacío: **4000 kg**.  
Requerimiento tractor: **+80 cv**.  
Peso máximo producto: **12 kg**.

## FEATURES

**Trailed equipment** with pump at the PTO shaft.  
Individual harvesting system with high quality **padded belts**.  
**80/90** fruits per minute.  
**Side unloading** system on trailer.  
**Hydraulically** adjustable height.  
Curb weight: **4000 kg**.  
Tractor requirement: **+80 hp**.  
Maximum product weight: **12 kg**.



## CARACTÉRISTIQUES

**Équipement traîné** avec pompe entraînée par prise de force. Système de récolte individuel avec **tapis rembourrés** de haute qualité.  
**80/90** fruits par minute.  
Système de **déchargement latéral** sur remorque.  
Hauteur réglable **hydrauliquement**.  
Poids à vide : **4000 kg**.  
Puissance tracteur nécessaire : **+80 cv**.  
Poids maximum du produit : **12 kg**.

	MANUAL	FH-T4 (15m)
<b>Tipo de Producto</b>   Crop   Type de produit	Melón Melon	Melón Melon
<b>Personas trabajando</b>   Required Staff   Total Travailleurs	12	8
<b>Tractor</b>   Tractor   Chauffeur tracteur	1	1
<b>Recolectores</b>   Harvesting Staff   Opérateurs de récolte	9 p	5 p
<b>Gestión paletización</b>   Crates managing staff   Gestion palettes	2 p	2 p
<b>Tiempo de recolección</b>   Harvesting time   Temps de récolte	9 h	6 h
<b>Toneladas recogidas</b>   Collected tones   Tonnes récoltées	21	21



# FH-T4

+50%

**CUIDADO Y MEJORA DEL PRODUCTO**  
CARE AND IMPROVEMENT OF THE PRODUCT  
DE SOINS ET D'AMÉLIORATION DU PRODUIT

+30%

**RENDIMIENTO DE RECOLECCIÓN (kg/h)**  
BENEFIT IN COLLECTED PRODUCT (kg/h)  
EN RENDEMENT DE RÉCOLTE (kg/h)

-30%

**PERSONAL PARA RECOLECCIÓN**  
STAFF ENGAGED IN COLLECTION  
EN PERSONNEL DE RÉCOLTE

## | CONFIGURACIÓN

- Ancho de Trabajo de 12 a 16m.
- Maniobras Hidráulicas con bomba alimentada por el tractor en cardán.
- 2 Ruedas fijas.
- Panel de control en Cabina del tractor con cable de desconexión por pines.
- Comando de control en la parte de descarga.
- Plegado del equipo en 2 tramos (altura puede superar los 3,5m).
- Estructura con cuello de Cisne para descarga en Remolque lateral.

## | SETTINGS

- Working width from 12 to 16m.
- Hydraulic manoeuvres with pump fed by the tractor by cardan.
- 2 straight wheels.
- Control board in tractor cab with unplugging wire by lead.
- Control command on the unloading area.
- Folding of the equipment in 2 sections (height can exceed 3.5m)
- Gooseneck structure for unloading on side trailer

## | CONFIGURATION

- Largeur de travail de 12 à 16m.
- Fonctions hydrauliques réalisées par pompe entraînée par la prise de force du tracteur (cardan).
- 2 roues fixes.
- Boîtier de commande en cabine avec câble de déconnexion à broches.
- Commande de contrôle sur la zone de déchargement.
- Repliage des bras en 2 tronçons (la hauteur en position repliée peut dépasser 3,5m).
- Structure en col de cygne pour le déchargement sur la remorque latérale



## | Medidas | Machine Size | Dimensions de la machine

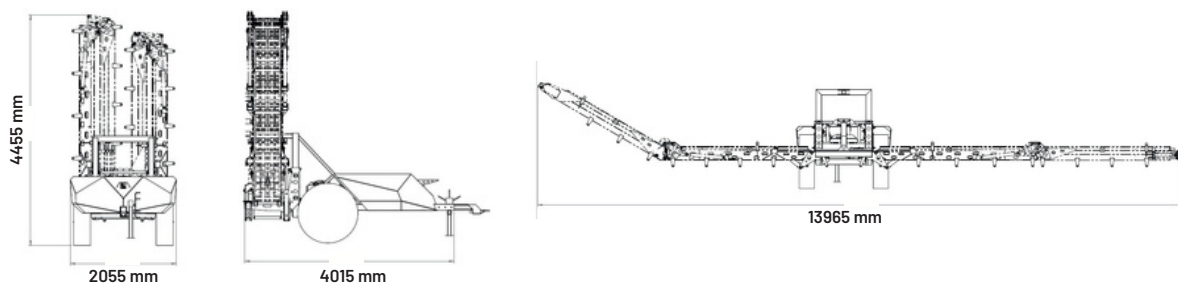





# AFH-T4

Equipo autopropulsado para la recolección  
Self-propelled machine for harvesting  
Machine de récolte automotrice



## CARACTERÍSTICAS

- Equipo **autopropulsado**.
- Sistema de recolección **por cintas acolchadas** de alta calidad.
- Sistema de **descarga lateral** a remolque.
- Altura regulable **hidráulicamente**.
- Para **grandes extensiones**.
- Peso en vacío: **6500 kg**.
- Peso máximo producto: **6 kg**.

## FEATURES

- Self-propelled** equipment.
- Harvesting by high-quality **padded belt** conveyor system.
- Side discharge** system on trailer.
- Hydraulically** adjustable height.
- For **large land plots**.
- Curb weight: **6500 kg**.
- Maximum product weight: **6 kg**.

## CARACTÉRISTIQUES

- Équipement **automoteur**.
- Système de récolte avec **tapis rembourrés** de haute qualité.
- Système de **déchargement latéral** sur remorque.
- Hauteur réglable **hydrauliquement**.
- Pour **grandes surfaces**.
- Poids à vide : **6500 kg**.
- Poids maximum du produit : **6 kg**.



	MANUAL	AFH-T4 (15m)
<b>Tipo de Producto</b>   Crop   Type de produit	Melón Melon	Melón Melon
<b>Personas trabajando</b>   Required Staff   Total Travailleurs	12	8
<b>Tractor</b>   Tractor   Chauffeur tracteur	1	1
<b>Recolectores</b>   Harvesting Staff   Opérateurs de récolte	9 p	5 p
<b>Gestión paletización</b>   Crates managing staff   Gestion palettes	2 p	2 p
<b>Tiempo de recolección</b>   Harvesting time   Temps de récolte	9 h	6 h
<b>Toneladas recogidos</b>   Collected tones   Tonnes récoltées	2t	2t

| Ejemplo de productividad  
| Productivity example  
| Exemple de productivité



# AFH-T4

+30%

**CUIDADO Y MEJORA DEL PRODUCTO**  
CARE AND IMPROVEMENT OF THE PRODUCT  
DE SOINS ET D'AMÉLIORATION DU PRODUIT

**RENDIMIENTO DE RECOLECCIÓN (kg/h)**  
BENEFIT IN COLLECTED PRODUCT (kg/h)  
EN RENDEMENT DE RÉCOLTE (kg/h)

-30%

**PERSONAL PARA RECOLECCIÓN**  
STAFF ENGAGED IN COLLECTION  
EN PERSONNEL DE RÉCOLTE

## | CONFIGURACIÓN

- Tracción a las 4 ruedas con dirección hidráulica.
- El ancho entre los centros de las 2 ruedas es de 1.800mm.
- Panel de control con todas las maniobras hidráulicas y asiento rotante de 180°.
- Motor Kubota de 80HP para EU Motor KOHLER 72 HP Tier 5.
- Freno Negativo.
- Depósitos de aceite con radiador y depósito de gasoleo.
- 2 bombas hidráulicas (Para movimientos hidráulicos y para equipo de recolección).
- Ruedas 280/80 R 18.

## | SETTINGS

- 4-wheel drive with hydraulic steering.
- The width between the centres of the 2 wheels is 1.800mm.
- Control board with all hydraulic manoeuvres and 180° rotating seat.
- Kubota 80HP EU engine KOHLER 72 HP Tier 5 engine.
- Negative brake.
- Oil tanks with cooler and diesel fuel tank.
- 2 hydraulic pumps (For hydraulic movements and for harvesting equipment).
- Wheels 280/80 R 18.

## | CONFIGURATION

- 4 roues motrices avec direction hydraulique.
- Largeur de centre à centre de roues : 1800 mm.
- Panneau de commande avec toutes les manoeuvres hydrauliques et siège pivotant à 180°.
- Moteur Kubota 80HP pour EU KOHLER 72 HP Tier 5 Engine.
- Frein négatif.
- Réservoirs d'huile avec radiateur et réservoir de gasoil.
- 2 pompes hydrauliques (Pour les mouvements hydrauliques et pour l'équipement de récolte).
- Roues 280/80 R 18.



## | Medidas

## | Machine Size

## | Dimensions de la machine

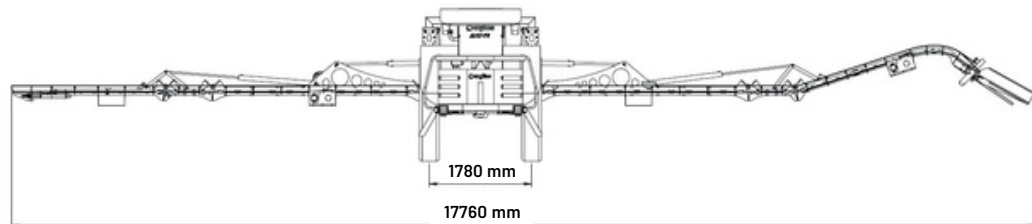
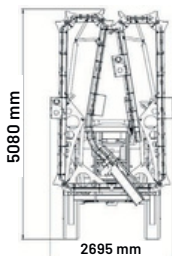
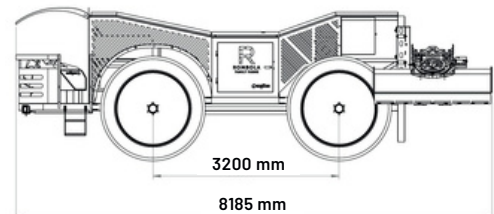



# AFH-5

Equipo autopropulsado para la recolección  
Self-propelled machine for harvesting  
Machine de récolte automotrice



## CARACTERÍSTICAS

Equipo **autopropulsado**.  
Sistema de recolección **por cintas**.  
**Mejora la seguridad** y el cansancio del personal de recolección.  
**Reducción de los viajes** de transporte y tiempo de apilado de palots con el opcional sistema de apilador x3 en máquina.  
Peso en vacío: de **4500 kg a 5500 kg**.  
Requiere **camino para circular**.  
Peso máximo producto: **15 kg**.

## FEATURES

**Self-propelled** equipment.  
Harvesting **by belt** conveyor system.  
**Improves the safety** and labour of staff of picking.  
**Reduction of transport** journeys and pallet crate piling-up time with the optional x3 stacker system on the machine.  
Empty weight: from **4500 kg to 5500 kg**.  
**A row to drive** in is required.  
Maximum product weight: **15 kg**.

## CARACTÉRISTIQUES

Équipement **automoteur**.  
Système de récolte **avec tapis** convoyeurs.  
**Améliore la sécurité** et réduit la fatigue du personnel de récolte.  
**Réduction des trajets** de transport et du temps d'empilage des palots grâce au système d'empilage x3 en option sur la machine.  
Poids à vide : de **4500 kg à 5500 kg**.  
**Besoin de rang** pour circuler.  
Poids maximum du produit : **15 kg**.



	MANUAL	AFH-5
<b>Tipo de Producto</b>   Crop   Type de produit	Sandía Watermelon   Melon d'eau	Sandía Watermelon   Melon d'eau
<b>Personas trabajando</b>   Required Staff   Total Travailleurs	22	16
<b>Tractor</b>   Tractor   Chauffeur tracteur	1	2p
<b>Recolectores</b>   Harvesting Staff   Opérateurs de récolte	20 p	13 p
<b>Gestión paletización</b>   Crates managing staff   Gestion palettes	1 p	1 p
<b>Tiempo de recolección</b>   Harvesting time   Temps de récolte	9 h	4,5 h
<b>Toneladas recogidos</b>   Collected tones   Tonnes récoltées	100	100

| Ejemplo de productividad  
| Productivity example  
| Exemple de productivité



# AFH-5

+30%

**CUIDADO Y MEJORA DEL PRODUCTO**  
CARE AND IMPROVEMENT OF THE PRODUCT  
DE SOINS ET D'AMÉLIORATION DU PRODUIT

+50%

**RENDIMIENTO DE RECOLECCIÓN (kg/h)**  
BENEFIT IN COLLECTED PRODUCT (kg/h)  
EN RENDEMENT DE RÉCOLTE (kg/h)

-30%

**PERSONAL PARA RECOLECCIÓN**  
STAFF ENGAGED IN COLLECTION  
EN PERSONNEL DE RÉCOLTE

## | CONFIGURACIÓN

- Motor 35 CV Diesel ref. por agua.
- Transmisión Hidrostática. Puentes
- Diferenciales M4 para 6 Toneladas de 1800mm, reforzados.
- 2 Velocidades, 1ª de 0 a 3 Km/h - 2ª de 0 a 13 Km/h.
- Tracción 4X4 y las 4 direccionales.
- Centro ruedas de 1800mm.
- Freno negativo de disco.
- Ancho total de trabajo hasta 21.500 mm
- Rampa de carga de palots delantera con cadena y accionamiento hidráulico.
- Rampa de descarga trasera con cadena y accionamiento hidráulico.

## | SETTINGS

- 35 HP Diesel engine ref. by water.
- Hydrostatic Transmission.
- M4 reinforced axles for 6 Tons of 1800mm.
- 2 Speeds, 1st from 0 to 3 Km/h - 2nd from 0 to 13 Km / h.
- 4X4 and 4 wheels steering.
- Center wheels 1800mm.
- Negative disc brake.
- Total working width up to 21,500 mm
- Front loading ramp with chain and hydraulic drive.
- Rear discharge ramp with chain and hydraulic drive.

## | CONFIGURATION

- Moteur Diesel 35CV à réfrigération liquide
- Transmission hydrostatique.
- Essieux 1800 mm renforcés M4 pour 6 tonnes.
- 2 vitesses, 1ère de 0 à 3 Km / h - 2ème de 0 à 13 Km / h.
- Traction 4X4, avec 4 roues directionnelles.
- Largeur de centre à centre de roues: 1800mm.
- Frein à disque négatif.
- Largeur de travail totale jusqu'à 21.500 mm
- Rampe de chargement avant avec chaîne et entraînement hydraulique.
- Rampe d'éjection arrière avec chaîne et entraînement hydraulique.



## | Medidas

## | Machine Size

## | Dimensions de la machine

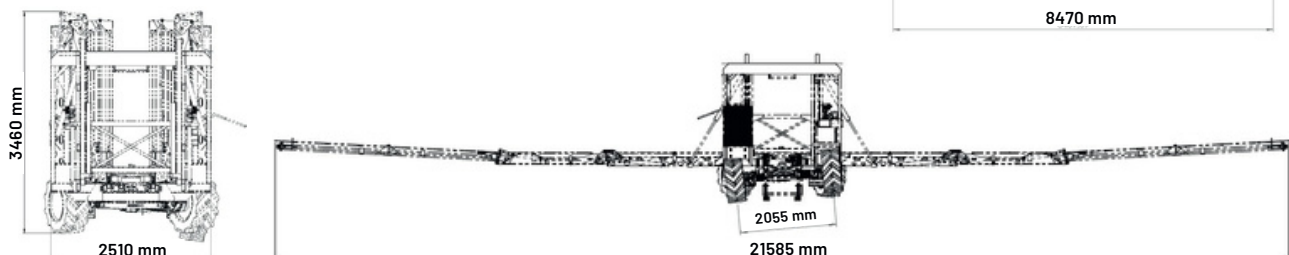





# AFH-COMPACT

Recolección de hortalizas, exterior y invernaderos  
Vegetables harvesting, outside and greenhouses  
Récolte de légumes, plein champs et sous serres



## CARACTERÍSTICAS

- Equipo **autopropulsado**.
- Sistema de **recolección por cinta**.
- Brazos con **plegado hidráulico**.
- Plataformas laterales para **paletizar cajas**.
- Posibilidad de **sistema de limpieza** y de avance con orugas.
- Peso en vacío: **5500 kg**.
- Peso máximo producto: **6 kg**.

## FEATURES

- Self-propelled** equipment.
- Harvesting **by belt** conveyor system.
- Hydraulic folding** arms.
- Side platforms for **crates laying**.
- Possibility of **cleaning system** and crawler advancement.
- Curb weight: **5500 kg**.
- Maximum product weight: **6 kg**.

## CARACTÉRISTIQUES

- Équipement **automoteur**.
- Système de **récolte à tapis** convoyeurs.
- Bras à **repliage hydraulique**.
- Plateformes latérales pour **palettiser les caisses**.
- En option, **tunnel de lavage** et chenilles.
- Poids à vide : **5500 kg**.
- Poids maximum du produit : **6 kg**.



[www.evolvit.pro](http://www.evolvit.pro)



# AFH-COMPACT

+30%

**CUIDADO Y MEJORA DEL PRODUCTO**  
CARE AND IMPROVEMENT OF THE PRODUCT  
DE SOINS ET D'AMÉLIORATION DU PRODUIT

+30%

**RENDIMIENTO DE RECOLECCIÓN (kg/h)**  
BENEFIT IN COLLECTED PRODUCT (kg/h)  
EN RENDEMENT DE RÉCOLTE (kg/h)

-30%

**PERSONAL PARA RECOLECCIÓN**  
STAFF ENGAGED IN COLLECTION  
EN PERSONNEL DE RÉCOLTE

## | CONFIGURACIÓN

- Ancho de trabajo: de 6 a 14 metros.
- Motores Diesel de 35 a 50 CV.
- Tracción 4x4 y las 4 ruedas direccionales.
- Auto-centrado de las ruedas traseras.
- Túnel de limpieza con sistema de recuperación del agua.
- Anchura total de los 2 brazos del sistema de recolección de 6 a 10 m.
- Diferentes opciones de configuración de la máquina para adaptarla a todas las necesidades.

## | SETTINGS

- Working width: from 6 to 14 meters.
- Diesel Motors from 35 to 50 H.P.
- 4x4 wheel drive and 4 wheel steering.
- Auto-centering rear wheels.
- Cleaning water tunnel with water recovery system.
- Overall width of the 2 arms harvesting system from 6 to 10 m.
- Different settings of the machine to fit all your needs.

## | CONFIGURATION

- Largeur de travail: de 6 à 14 mètres.
- Moteurs Diesel de 35 à 50 C.V.
- Traction 4x4 avec 4 roues directrices.
- Fonction de recentrage des roues arrière.
- Tunnel de lavage avec système de récupération d'eau.
- Largeur totale des 2 bras de récolte de 6 à 10 m.
- Différentes options peuvent être proposées pour adapter la machine à vos besoins.



## | Medidas

## | Machine Size

## | Dimensions de la machine

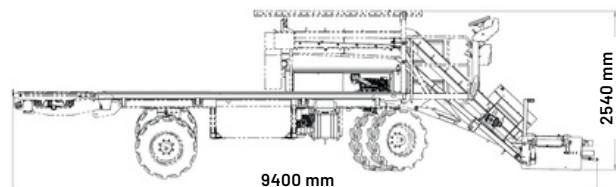
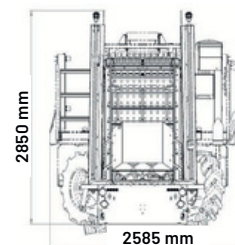
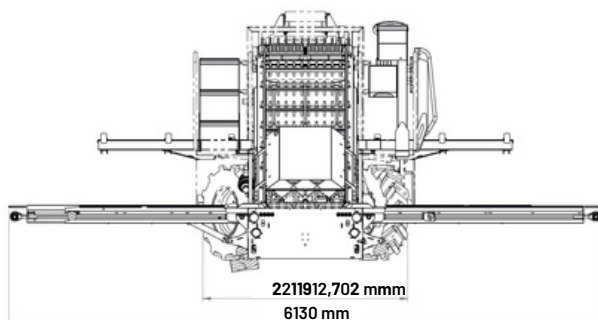



# AFH-CINTAS

Equipo autopropulsado para la recolección  
Self-propelled machine for harvesting  
Machine de récolte automotrice



## CARACTERÍSTICAS

Equipo **autopropulsado**.

Sistema de recolección **por cinta**.

Recolección directa del **campo al mercado** con sus sistemas de flowpack, paletizado y embolsado.

Peso en vacío: **10000 kg**.

Peso máximo producto: **6 kg**.

## FEATURES

**Self-propelled** equipment.

Harvesting **by belt** conveyor system.

Direct harvesting from the **field to the market** with its flowpack systems, crate-boxing and bagging systems.

Curb weight: **10000 kg**.

Maximum product weight: **6 kg**.

## CARACTÉRISTIQUES

Équipement **automoteur**.

Système de récolte **à tapis** convoyeurs.

Récolte directe du **champ au marché** avec systèmes flowpack, systèmes de palettisation et de mise en sachets.

Poids à vide : **10000 kg**.

Poids maximum du produit : **6 kg**.



[www.evolvit.pro](http://www.evolvit.pro)





# AFH-Cintas

+30%

**CUIDADO Y MEJORA DEL PRODUCTO**  
CARE AND IMPROVEMENT OF THE PRODUCT  
DE SOINS ET D'AMÉLIORATION DU PRODUIT

+30%

**RENDIMIENTO DE RECOLECCIÓN (kg/h)**  
BENEFIT IN COLLECTED PRODUCT (kg/h)  
EN RENDEMENT DE RÉCOLTE (kg/h)

-30%

**PERSONAL PARA RECOLECCIÓN**  
STAFF ENGAGED IN COLLECTION  
EN PERSONNEL DE RÉCOLTE

## | CONFIGURACIÓN

- Motores Diesel de 68 a 82 C.V.
- Tracción 4x4 y las 4 ruedas direccionales.
- Auto-centrado ruedas traseras y Auto-guiado delanteras.
- Túnel de limpieza con sistema de recuperación del agua.
- Diferentes sistemas de descarga.
- Diferentes opciones de configuración de la máquina para adaptarla a todas las necesidades.

## | SETTINGS

- Diesel Motors from 68 to 82 H.P.
- 4x4 wheel drive and 4 wheel steering.
- Auto-centering rear wheels and autoguiding front wheels.
- Cleaning water tunnel with water recovery system.
- Different unloading systems.
- Different settings of the machine to fit all your needs.

## | CONFIGURATION

- Moteurs Diesel de 68 à 82 C.V.
- Traction 4x4 avec 4 roues directrices.
- Fonction de recentrage des roues arrière.
- Autoguidage des roues avant.
- Tunnel de lavage avec système de récupération d'eau.
- Plusieurs systèmes de déchargement possibles.
- Différentes options peuvent être proposées pour adapter la machine à vos besoins.



## | Medidas | Machine Size | Dimensions de la machine

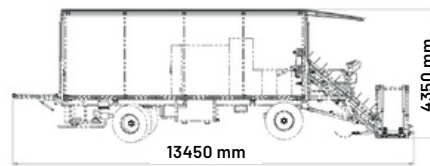
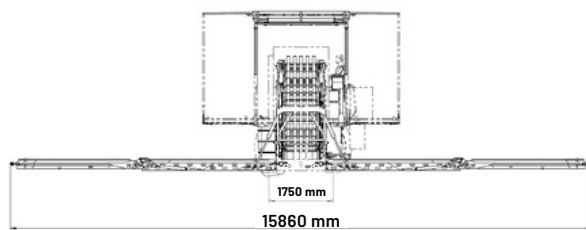
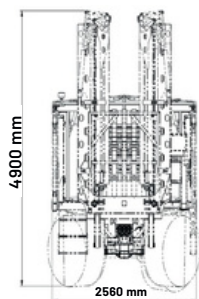





# AFH-AERIAL

**Transporte individual de hortalizas**  
**Individual transport of vegetables**  
Transport individuel de légumes



## CARACTERÍSTICAS

- Equipo **autopropulsado**.
- Sistema de recolección por **cazos de goma**.
- Cuidado individual** del producto.
- Recolección directa del **campo al mercado** con sus sistemas de flowpack, paletizado y embolsado.
- Peso en vacío: de **10000 kg a 12000 kg**.
- Peso máximo producto: **6 kg**.



## FEATURES

- Self-propelled** equipment.
- Rubber bucket** collection system.
- Individual** product care.
- Direct harvesting from the **field to the market** with its flowpack systems, crate-boxing and bagging systems.
- Curb weight: from **10000 kg to 12000 kg**.
- Maximum product weight: **6 kg**.

## CARACTÉRISTIQUES

- Équipement **automoteur**.
- Système de récolte à **godets en caoutchouc**.
- Entretien individuel** des produits.
- Récolte directe du **champ au marché** grâce aux systèmes flowpack, systèmes de palettisation et de mise en sachet.
- Poids à vide : de **10000 kg à 12000 kg**.
- Poids maximum du produit : **6 kg**.



[www.evolvit.pro](http://www.evolvit.pro)



# AFH-AERIAL

+50%

**CUIDADO Y MEJORA DEL PRODUCTO**  
CARE AND IMPROVEMENT OF THE PRODUCT  
DE SOINS ET D'AMÉLIORATION DU PRODUIT

+20%

**RENDIMIENTO DE RECOLECCIÓN (kg/h)**  
BENEFIT IN COLLECTED PRODUCT (kg/h)  
EN RENDEMENT DE RÉCOLTE (kg/h)

-25%

**PERSONAL PARA RECOLECCIÓN**  
STAFF ENGAGED IN COLLECTION  
EN PERSONNEL DE RÉCOLTE

## | CONFIGURACIÓN

- Motores Diesel de 68 a 82 C.V.
- Tracción 4x4 y las 4 ruedas direccionales.
- Auto-centrado ruedas traseras y Auto-guiado delanteras.
- Túnel de limpieza con sistema de recuperación del agua.
- Diferentes sistemas de descarga.
- Diferentes opciones de configuración de la máquina para adaptarla a todas las necesidades.
- Con cadena patentada de plástico.

## | SETTINGS

- Diesel Motors from 68 to 82 H.P.
- 4x4 wheel drive and 4 wheel steering.
- Auto-centering rear wheels and autoguiding front wheels.
- Cleaning water tunnel with water recovery system.
- Different unloading systems.
- Different settings of the machine to fit all your needs.
- With patented plastic chain.

## | CONFIGURATION

- Moteurs Diesel de 68 à 82 C.V.
- Traction 4x4 avec 4 roues directrices.
- Fonction de recentrage des roues arrière.
- Autoguidage des roues avant.
- Tunnel de lavage avec système de récupération d'eau.
- Plusieurs systèmes de déchargement possibles.
- Différentes options peuvent être proposées pour adapter la machine à vos besoins.
- Avec chaîne en plastique brevetée.



## | Medidas

## | Machine Size

## | Dimensions de la machine

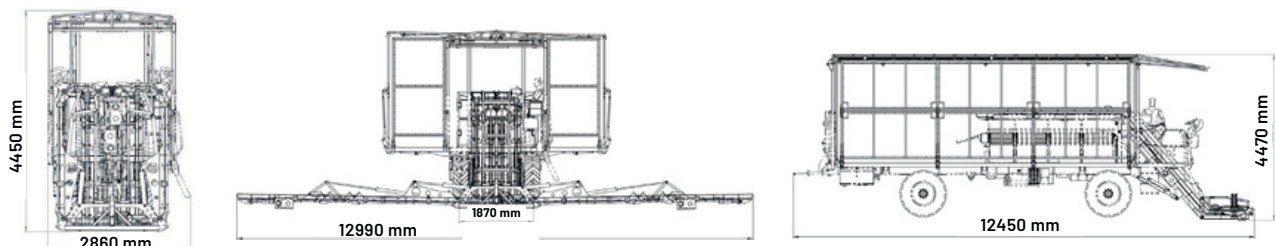



# FH-PC



Equipo arrastrado para la recolección Trailed machine for harvesting Machine de récolte traînée par tracteur



## CARACTERÍSTICAS

Equipo **arrastrado**.

Sistema de recolección de patatas y cebollas **con caballón**.  
Con **subida y cribado** pasando a una mesa de clasificación adaptable.

Regulación hidráulica de la **altura del corte**.

Posibilidades de **descarga en saco o en palot**.

Peso en vacío: **2800 kg**.

Requerimiento tractor: **75 cv**.



## FEATURES

**Trailed** equipment.

Potato and onion harvesting system **with ridge**.

With **lifting and sieving** by passing to an adaptable sorting table.

Hydraulic **cutting height** adjustment.

Possibility of **unloading into a sack or onto a pallet**.

Unladen weight: **2800 kg**.

Tractor requirement: **75 hp**.

## CARACTÉRISTIQUES

Équipement **traîné**.

Système de récolte de pommes de terre et d'oignons **plantés en buttes**.

Avec **levage et tamisage** par passage sur une table de triage adaptable.

Réglage hydraulique de la **hauteur de coupe**.

Possibilité de **mettre en sacs ou en palox**.

Poids à vide : **2800 kg**.

Puissance tracteur nécessaire: **75 cv**.



[www.evolvit.pro](http://www.evolvit.pro)





# FH-PC

+30%

**CUIDADO Y MEJORA DEL PRODUCTO**  
**CARE AND IMPROVEMENT OF THE PRODUCT**  
**DE SOINS ET D'AMÉLIORATION DU PRODUIT**

+30%

**RENDIMIENTO DE RECOLECCIÓN (kg/h)**  
**BENEFIT IN COLLECTED PRODUCT (kg/h)**  
**EN RENDEMENT DE RÉCOLTE (kg/h)**

-50%

**PERSONAL PARA RECOLECCIÓN**  
**STAFF ENGAGED IN COLLECTION**  
**EN PERSONNEL DE RÉCOLTE**

## | CONFIGURACIÓN

- Ancho de corte de 600 mm.
- Descompactador Canal Principal de 600x3500mm. Mesa de Clasificación de 1000x1250, con todas las varillas forradas con plástico Llenador de Cajas / Sacas 2
- Ruedas de dimensiones 10,75-15.3 Direccionales
- Hidráulica y Eléctrica provenientes del Tractor
- Enganche en el punto del remolque, desplazable hidráulicamente
- Plataformas Laterales Plegables manualmente para envases vacíos de 2500x1000
- Rampa de descarga de palets/palots
- Regulación de Profundidad de Corte Hidráulica

## | SETTINGS

- 600 mm cutting width.
- Decompactor
- Main channel of 600x3500mm.
- Sorting Table 1000x1250, with all rods lined with plastic.
- Box / Bag Filler
- 2 Wheels of dimensions 10,75-15.3 Steerable
- Hydraulic and Electrical system managed from the Tractor
- Hydraulically movable trailer hitch
- Manually Foldable side platforms for empty 2500x1000 containers
- Crates/crate boxes unloading ramp Hydraulic Regulation of Depth of Cut

## | CONFIGURATION

- Largeur de coupe de 600 mm.
- Décompacteur
- Canal principal de 600x3500mm.
- Table de tri 1000x1250, avec toutes les tiges revêtues de plastique.
- Remplisseur de caisses / sacs
- 2 Roues directionnelles de dimensions 10,75-15.3
- Alimentation hydraulique et électrique par tracteur
- Attelage de remorque déplaçable hydrauliquement à l'extrémité de la remorque
- Plateformes latérales repliables pour les conteneurs vides 2500x1000
- Rampe de déchargement de palettes
- Régulation hydraulique de la profondeur de coupe.







# FHC



Equipo arrastrado para la recolección  
Trailed machine for harvesting  
Machine de récolte traînée par tracteur



## CARACTERÍSTICAS

Equipo **arrastrado**.

Sistema de recolección de cebollas **con cama** (previamente con hoja cortada).

Con **subida y cribado** pasando a una mesa de clasificación adaptable.

**Regulación** de la altura del corte, hidráulica y peines de arrastre.

Posibilidades de **descarga en saco o en palot**.

Peso en vacío: **4500 kg**.

Requerimiento tractor: **90 cv**.



## FEATURES

**Trailed** equipment.

Onion harvesting system **with bed** (previously with cut leaves).

With **lifting and sieving** by passing to an adaptable sorting table.

**Regulation** of the height of cut, hydraulic, and dragging combs.

Possibility of **unloading in a sack or on a pallet**.

Curb weight: **4500 kg**.

Tractor requirement: **90 hp**.



## CARACTÉRISTIQUES

Équipement **traîné**.

Système de récolte d'oignons **avec lit** (auparavant avec feuille coupée).

Avec **levage et tamisage** par passage sur une table de triage adaptable.

**Réglage** de la hauteur de coupe, hydraulique et peignes traînants.

Possibilité de **mise en sac ou en palox**.

Poids à vide : **4500 kg**.

Puissance tracteur nécessaire : **90 cv**.



[www.evolvit.pro](http://www.evolvit.pro)



# FHC

+30%

**CUIDADO Y MEJORA DEL PRODUCTO**  
**CARE AND IMPROVEMENT OF THE PRODUCT**  
DE SOINS ET D'AMÉLIORATION DU PRODUIT

+50%

**RENDIMIENTO DE RECOLECCIÓN (kg/h)**  
**BENEFIT IN COLLECTED PRODUCT (kg/h)**  
EN RENDEMENT DE RÉCOLTE (kg/h)

-30%

**PERSONAL PARA RECOLECCIÓN**  
**STAFF ENGAGED IN COLLECTION**  
EN PERSONNEL DE RÉCOLTE

## | CONFIGURACIÓN

- Dos ruedas traseras, direccionales
- Toda la fuerza hidráulica proviene del conjunto hidráulico a toma de fuerza
- Enganche tractor
- Radiador de enfriador de aceite
- Cubierta de PVC blanco, desmontable manualmente para transporte
- Plataformas laterales hidráulicamente plegables, para el almacenamiento de contenedores y cambio de bolsas.
- Cabezal descompactador de 1400 mm + rampa superior con tiras de goma anti-inversa
- Descarga de palot con rodillos a suelo
- Las piedras o bultos de tierra iran conducidos a suelo por la parte final del equipo o por selección manual.

## | SETTINGS

- Two rear wheels, steerable All
- hydraulic power comes from hydraulic power take-off assembly
- Tractor hitch
- Oil cooler radiator
- White PVC cover, manually removable for transportation
- Hydraulically foldable side platforms, for container storage and bag change.
- 1400 mm decompact head + upper ramp with rubber strips against overturning
- Box crate unloading to the floor by rollers
- The stones or lumps of earth are guided to the floor at the back of the machine or by manual selection.

## | CONFIGURATION

- Deux roues arrière, directionnelles
- Toute la puissance hydraulique provient par entraînement de la prise de force.
- Attelage au tracteur
- Radiateur de refroidissement d'huile
- Toit en PVC blanc démontable manuellement pour le transport
- Plateformes latérales repliables hydrauliquement, pour le stockage des conteneurs et le changement des sacs.
- Tête de décompacteur de 1400 mm + rampe supérieure avec bandes de caoutchouc anti-retour
- Déchargement des palox par rouleaux au sol
- Les pierres ou les mottes de terre sont redirigées au sol en bout de machine ou par tri manuel.





# AHC



Equipo autopropulsado para la recolección  
Self-propelled machine for harvesting  
Machine de récolte automotrice



## CARACTERÍSTICAS

Equipo **autopropulsado**.

Sistema de recolección de cebollas **con cama** (previamente con hoja cortada).

Con **subida y cribado** pasando a una mesa de clasificación adaptable.

**Regulación** de la altura del corte, hidráulica y peines de arrastre.

Posibilidades de **descarga en big bag o en palot**.

Plataformas laterales para **guardado de palots o big bags**.

Posibilidad de añadir un **remolque porta-palots** para más autonomía.

Peso en vacío: **6500 kg**.



## FEATURES

**Self-propelled** machine.

Onion harvesting system **with bed** (previously with cut leaves).

With **lifting and sieving** by passing to an adaptable sorting table.

**Regulation** of the height of cut, hydraulic, and dragging combs.

Possibility of **unloading into big bag or pallet**.

Side platforms for **storing pallets or big bags**.

Possibility of adding a **pallet trailer** for greater autonomy.

Curb weight: **6500 kg**.

## CARACTÉRISTIQUES

Équipement **automoteur**.

Système de récolte d'oignons **avec lit** (auparavant avec feuille coupée).

Avec **levage et tamisage** par passage sur une table de triage adaptable.

**Réglage** de la hauteur de coupe, hydraulique et peignes traînants.

Possibilité **de mise en big bag ou en palox**.

Plateformes latérales pour le **stockage des palox ou des big bags**.

En option, **remorque à porte-palox** pour une plus grande autonomie.

Poids à vide : **6500 kg**.



[www.evolvit.pro](http://www.evolvit.pro)





# AHC

+30%

**CUIDADO Y MEJORA DEL PRODUCTO**  
**CARE AND IMPROVEMENT OF THE PRODUCT**  
DE SOINS ET D'AMÉLIORATION DU PRODUIT

+50%

**RENDIMIENTO DE RECOLECCIÓN (kg/h)**  
**BENEFIT IN COLLECTED PRODUCT (kg/h)**  
EN RENDEMENT DE RÉCOLTE (kg/h)

-50%

**PERSONAL PARA RECOLECCIÓN**  
**STAFF ENGAGED IN COLLECTION**  
EN PERSONNEL DE RÉCOLTE

## | CONFIGURACIÓN

- Motor Kubota 80 HP con detección de emisiones homologado.
- Transmisión Hidrostática.
- Tracción a las 4 ruedas y las 4 direccionales.
- Ruedas 11.5/15.3, medida 290x900, ancho entre centro de ruedas a 1.500mm
- Depósito de aceite y gasóleo de 150 litros.
- Radiador para la refrigeración de aceite.
- Tapiz principal de subida del producto, del cabezal de recogida hasta la mesa de clasificación de rodillos.
- Mesa de clasificación de rodillos de 800 x 2000, con distancia neta entre rodillos según se acuerde.
- Sistema de descarga central y salida de piedras por el centro canalizado a suelo.

## | SETTINGS

- Kubota 80 HP engine with approved emissions detection.
- Hydrostatic pto shaft.
- 4 wheel drive and 4 wheel steering.
- Wheels 11.5/15.3, size 290x900, wheel centre to wheel centre width 1.500mm.
- 150-litre oil and diesel tank.
- Radiator for oil cooling.
- Main conveyor belt for inserting the product from the pick-up head to the roller sorting table.
- 800 x 2000 roller sorting table, with net gap distance between rollers as agreed upon.
- Central unloading system and stone outlet through the centre channelled to the floor.

## | CONFIGURATION

- Moteur Kubota 80 CV avec détection des émissions approuvée.
- Transmission hydrostatique.
- 4 roues motrices, 4 roues directionnelles.
- Roues 11.5/15.3, taille 290x900, largeur de centre à centre de roue 1.500mm.
- Réservoir d'huile et de diesel de 150 litres.
- Radiateur pour le refroidissement de l'huile.
- Convoyeur principal de produits de la tête de ramassage à la table de tri à rouleaux.
- Table de tri à rouleaux 800 x 2000, avec de la séparation entre rouleaux à convenir.
- Système de déchargement central et sortie des pierres par le centre, canalisée vers le sol.





# EVOLVIT

*Time to Evolve*

At Evolvit, we're transforming the landscape of fruit and vegetable farming with tailor-made solutions and cutting-edge equipment. Leveraging over 30 years of industry expertise, we provide strategic consulting, state-of-the-art machinery, and innovative mechanization solutions specifically designed for the unique challenges of the fruit and vegetable sector. Elevate your efficiency, maximize yields, and drive sustainable growth with Evolvit. Partner with us for a prosperous future in fruit and vegetable farming.

**"Discover our specialized solutions today and evolve your operations."**



[www.evolvit.pro](http://www.evolvit.pro)